

# 日本·아이싱精機(株)

## 特許部는 技術研究所 소속

河 瀨 敏 春

〈特許部 特許 1課長〉

### 1. 序 言

企業經營의 3大要素는 人, 物, 金이라고 일컫는데 여기에다 '情報'를 하나 더 加해야 할 만큼 情報活動은 重要한 要素로 되어왔다.

1960年 즈음에는 發明協會에서 만든 바인다에 123類 미싱, 45類 編機, 80類 自動車등의 特許, 實用新案公報가 書架에 整然하게 갖추어져 女子社員 한사람으로 充分히 對應할 수 있는 時代였다.

이제는 約 25年동안 情報가 洪水처럼 氾濫하여 이미 메스미디어時代로 크게 變遷하고 있다.

特許情報의 世界에서도 種類와 量이 膨大하여 收集, 評價, 處理, 傳達 情報機能에 따른 막대한 費用과 勞力 및 時間을 所要하고 있다.

여기서 便宜上 特許情報를 自社特許情報와 他社特許情報로 2分하고 이들의 單獨活用과 複合活用の 경우 主로 他社特許情報의 單獨活用に 焦點을 맞추어 다음과 같이 當社의 對應活動을 記述해 보고자 한다.

즉 他社特許情報의 單獨活用に 관해서는 本사 리드 가운데 各社가 記述하고 있는 바와 같이 當社에서도 内外國의 여러 種類의 特許公報類를 合本·分册·마이크로 필름을 購入하여 1次 또는 2次加工狀態로 閱覽, 回覽方式에 의해 主로 技術部門의 技術者가 눈으로 重要度에 따라 評

價分類하여 필요에 따라 곧바로 또는 時間을 두고 處理하고 특히 關聯있는 情報는 經營者, 營業, 他技術部門 및 海外研究所등에 傳達되어 上下左右에 걸쳐 行하고 있다.

그 사이에 最新의 OA機器가 頭腦, 手足이 되어 活躍하고 質·量, 코스트·타이밍의 確保에 功獻하고 있다.

當社의 情報體系圖는 다음 面의 그림과 같다.

### 2. 特許部の 位置와 役割

當社 特許部는 技術開發을 담당하는 第1技術開發研究所內에 所屬하여 技術各부와 함께 位置하고 있으며, 守備範圍로서는 後日의 研究開發을 담당하고 있는 第2研究開發研究所, 生産技術開發研究所 및 메카트로닉스事業部를 비롯한 各 사업부를 포함하여 當社의 工業所有權에 관한 一切의 業務를 管理掌擔하고 있다(그림 2).

그 業務는 全社의인 特許戰略의 計劃·實踐에서부터 權利化業務, 特許情報의 活用促進 및 管理業務, 特許調査, 判定, 權利의 保全 및 特許補償등 대표되는 特許業務를 包含하고 있다.

또한 이 업무는 技術製品別로 特許課와 特許1課에 分配되고 自社特許情報는 兩課로 나누어서 하고 他社特許情報는 主로 特許2課의 擔當業務로 되어 있다.

各 研究所, 事業部는 5年, 10年の 長期開發

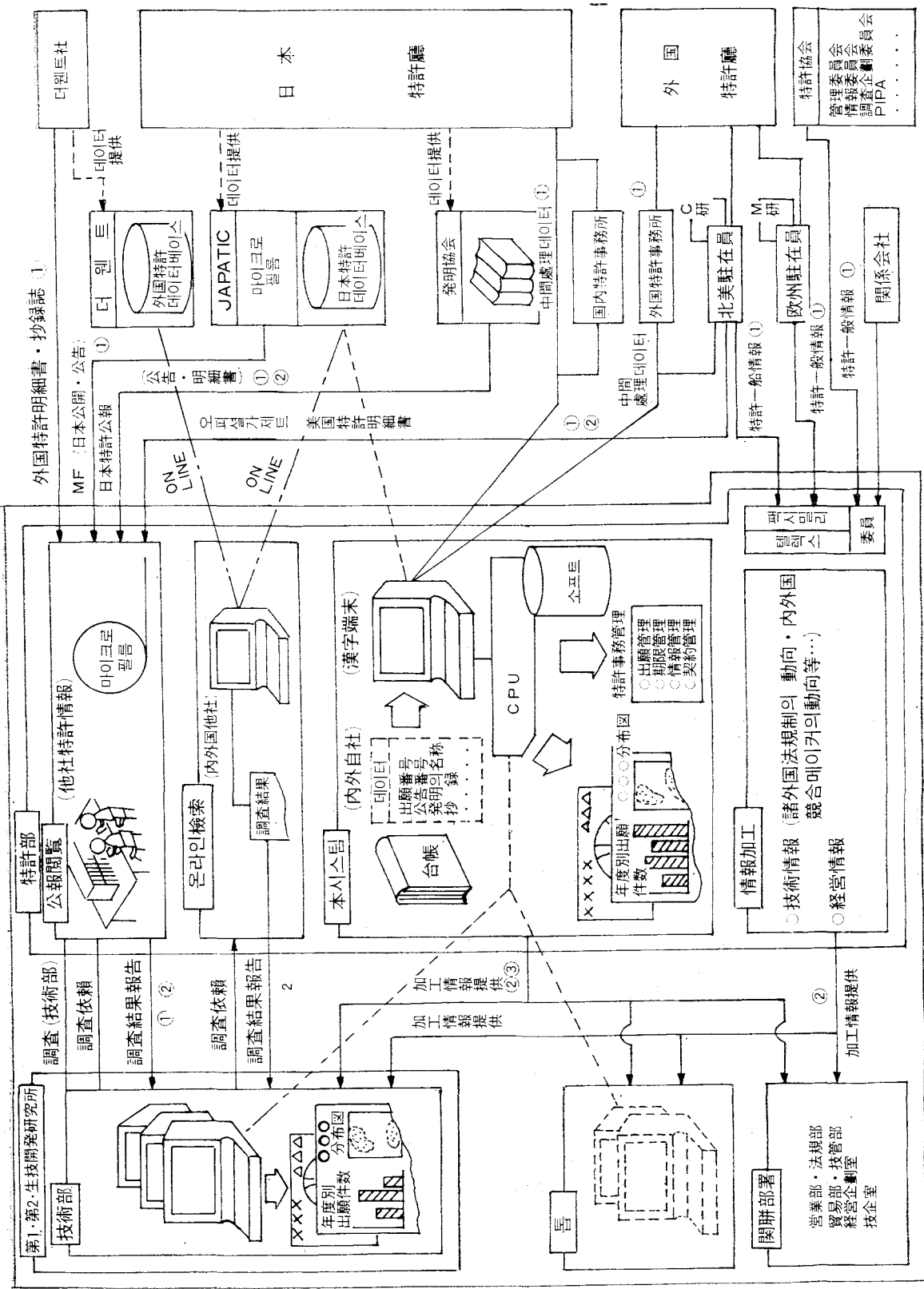

外国特許明細書・抄録誌 ①

C内の数字는 例題들어1이만 1次情報

〈그림 2〉 特許部의 位置賦與

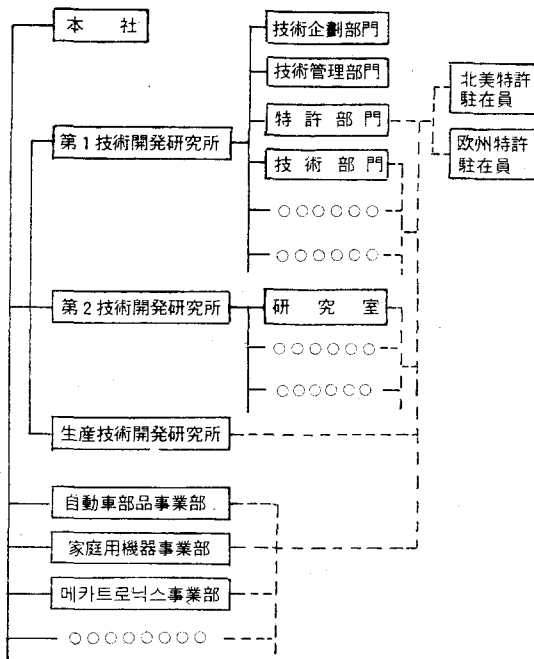

프로그램을 策定하고 그 가운데에서 各年度 또는 長期開發目標을 設定한다.

이 目標을 達成하기 위하여 프로젝트제도를 採用하는 것이 一般的이며 이것을 받아 特許部는 開發目標을 支援하기 위한 長期支援프로그램을 策定하고 그 가운데 특히 重要프로젝트에 관해서는 技術開發·研究開發의 프로세스의 각 스태프에 따라 權利化業務 및 他社特許對應을 縱斷的인 觀點에서 銳意推進中에 있다.

換言하면 특히 特許部에 관해서 말하면 受身的 橫斷特許業務로부터 發明의 發掘誘導 他社問題特許對應을 포함하여 個個의 開發製品的 開發狀況에 一層 密着한 能動的 縱斷特許業務의 維持改善이 急務로 되어 있다.

### 3. 最近의 重點實施狀況

前述한 바와 같이 技術開發部門은 각각 長期開發프로젝트를 制定하여 그것을 받아 特許部에서 長期支援 프로그램을 策定하고 그 長期計劃中에서 年度初를 맞아 年度方針·重點方針·重點實施狀況의 目標을 設定하여 그것을 課保單位에 細分化하므로써 每月 各項目마다 進度狀況 管理表에 의해 目標과 실적을 對比하는 目標管

理를 實踐하고 있다.

그리하여 그 狀況을 年 2회의 全社監査로서 經營者에게 報告하여 특허부의 機能點檢을 全社次元에서 받고 있다.

特許業務 全般가운데 本論테마에 관계가 깊은 業務用에 관해서 여러 項目으로 紹介하면

- (1) 特許診斷프로젝트(新特許保證시스템의 構築과 定着化)
- (2) 特許評價프로젝트(發明品 質向上·原價低減施策의 展開)
- (3) 特許活性化프로젝트(特許情報의 有効活用 의 促進)
- (4) 機械化프로젝트(特許業務의 電算化, 外國 데이터베이스의 導入活用)의 4項目을 重點實施 狀況으로 하여 4P作戰으로 이끔하여 추진하고 있다.

#### ① 特許診斷프로젝트

特定프로젝트에 관하여 그 開發의 初期段階에서 순서대로 構想, 計劃, 試作號口의 各 스템에 대응하여 適時에 確實하게 當社製품을 당사 특허로서 保護하고 다시 他社特許에서 防禦하는 이른바 特許保證活動을 指稱한다.

이를 위하여 工場라인 業務에서 힌트를 얻어 APL(아이싱 파네펀라인)이라는 體制를 想定하여 開發業務의 흐름 가운데 強力한 特許라인을 存在토록 하기 위하여 技術·特許·營業等 各部門에의 全員에게 意識을 갖도록 꾀하고 그 概念 圖를 〈그림 3〉에 나타내었다.

特定重要프로젝트의 登錄制에 基礎하여 攄루라고 하여 運用, 攄루와 各種帳票類를 活用하고 活性劑로서 각 技術부문의 特許連絡員과 特許部 사이에서 定期的으로 개최하는 特許連絡會, 隔週金曜日 午前을 特許保證業務의 專用타임으로 한 P의 時間을 設定運用하고 있다.

그리하여 他社特許無効化表彰制度를 통해 다시 攄포인트하여 各 프로젝트마다의 特許保證 管理能力評價와 實務能力評價의 2가지를 기본으로 운영하고 있다.

#### ② 特許評價프로젝트

이 活動이 노리는 것은 重要도가 큰 發明과 그렇지 않은 考案을 同一樣式·書式으로 届出接受出願하는 것은 不合理할 뿐만 아니라 投入코

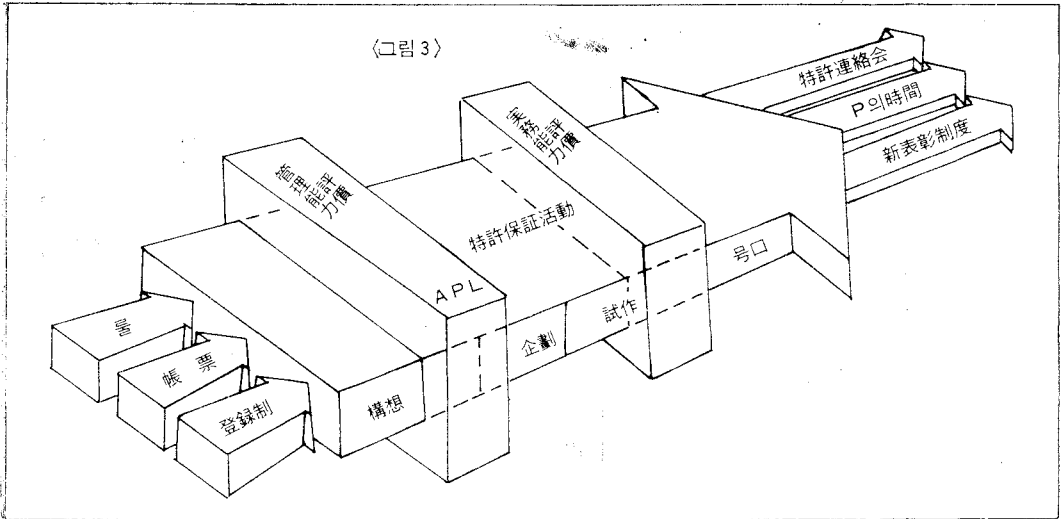

스트의 有効的인 活用에도 影響을 주고있어 이것을 어딘가 合理的으로 각각 實行하기 위하여 重要발명에 關係서는 重點指向에 의한 發明·明細書의 質的向上을, 또한 그러하지 않은 考案에 關係서는 原價低減을 이룩하려는 데 있다.

따라서 届出時點에서 發明·考案의 重要度 水準이 4段階로 나누어지는 評價表를 사용하여 主로 發明者와 그 上司에 의해 평가가 行하여진다.

똑같이 이 프로젝트는 主로 發明·考案의 品質코스트面을 重點적으로 평가하는 시스템을 採用하고 있기 때문에 内外國特許廳으로부터 拒絕理由通知를 받은 時點에서 이것을 繼續할 것인지 拋棄할 것인지를 判斷基準에도 適用하는 試行中에 있다. 그 概念圖는 〈그림 4〉와 같다.

〈그림 4〉

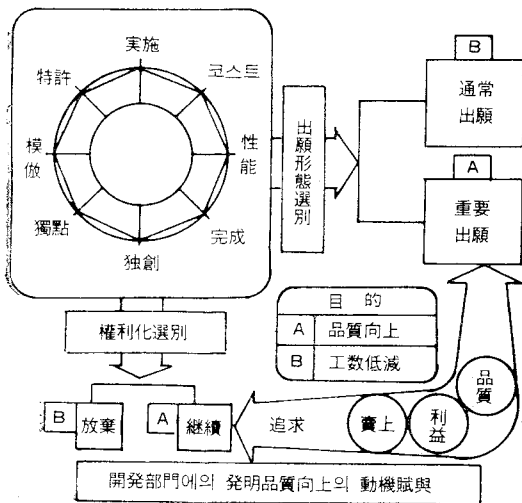

### ③ 特許活性化프로젝트

#### (i) 技術開發에의 特許情報 有効活用

日本特許分類에 의하여 오래전부터 分類되어 오다가 최근은 PCT의 導入을 契機로한 國際特許分類로 變更되므로서 廳에서는 가능한한 費用이 적게 들고 精度있게 分類整理되어 있으며 全産業·全分野·全業種을 對象으로 하고 있으므로 한 企業의 利用對象으로 되어있지는 않다.

따라서 自社特許分類體系를 確立하여 情報利用者部門, 主로 技術部門의 필요에 呼應하는 움직임이 要請되고 있다.

이미 1部의 開發品에 關係서는 그 技術開發部門과 協業하여 將來에 全開發品에 擴大展開하더라도 矛盾이 일어나지 않게 用途·構造·機能業을 勘案한 自社特許分類모델을 制定하여 여기에 더하여 協會에서 發行하는 膨大한 特許公開·公告公報의 內容을 精讀한 것을 分類로서 확일하여 技術開發部門에 提供하고 있다.

利用者側의 要望·意見을 事前에 받아들여 使用者를 優先하여 本體系를 組立한 것으로 크게 評判이 좋게 해 놓았다.

이것도 過去의 쓰라린 經驗이 奏効하였다. 즉 一時期에 патент맵 (Patent map)이 業界에 評判이 좋아 當社에서도 特許主體로서 патент맵을 作成하여 利用者들에게 提供함으로써 活用の 期待를 圖謀하였다.

가까운 將來에 前述한 成功分類모델을 核으로 하여 全開發製品에의 自社特許分類體系를 完成

하고 주로 기술개발에의 特許情報의 有効的이고 積極的인 活用을 圖謀해 왔다.

#### (ii) 自社 特許情報의 展示會 開催

한편 自社特許情報에 관해서는 오래전부터 自社技術分類에 基礎하여 出願抄錄을 하여 技術分野別로 화일함으로써 先後願關係의 位置를 明確化하기 위해 그후 改善한 파넬맵 및 各種報告書등의 作成으로 利用해 왔으며 특히 그 가운데에서 重要特許出願에 關해 技術的 課題別로 特許카다로그를 新設하였다.

하나의 例를들면 먼저 特許連絡會場을 통하여 相互展示를 함으로써 自技術部門은 원래부터 各技術部門間에 重複開發의 未然防止 및 未解決課題의 技術的 힌트賦與에 寄與하고 있다.

이 시스템은 가까운 將來 그 成果를 確認하고 成果가 있으면 前(i)項의 他社特許情報의 技術分野別分類와의 連動에 의한 自社·他社綜合特許分類體系(技術的課題別)에 發展하는 것도 豫定하고 있다.

#### (iii) 他社特許無効化 表彰制度의 創設

이 제도는 오래前부터 話題로 되어 왔는데 技術開發競爭의 激化에 隨伴하여 當社開發品에 影響을 미치는 他社特許가 質量이 함께 增大하여 그 對應策의 一環으로서 他社特許無効化에의 早期措置와 解決을 노리는 것으로 앞서의 特許診斷프로젝트에서 言及하였던 바와 같이 問題他社特許를 無効化 또는 無力化하는데 決定的 役割을 한 無効資料의 提供者에게 相當한 金額의 補償金을 賦與하여 技術開發의 側面的 援助를 助長獎勵 하려는데 있다.

#### ④ 機械化프로젝트

##### (i) 電算化의 擴大

自社發明·考案의 届出에서 接受·出願權利化까지의 一聯된 特許出願業務의 記錄管理에 關해서는 臺帳制度에서부터 届出·出願件數自體의 增大와 經營資料·營業資料 및 技術開發資料로서 有効한 各社 統計데이터(리스트·그래프·一覽表)類의 作成頻度의 增大에 對應하기 위하여 社内페이지레스施策의 一環으로서 電算化메이커와 提携하여 獨自의 프로그램을 共同開發하므로써 臺帳의 電算化에 成功하였다.

현재의 狀況으로서는 인푸트데이터의 單獨 또는 組合範圍內의 아우트푸트의 活用程度이나 自社特許白書を 定期的으로 發行하여 經營者, 關聯部門長, 各技術部長 및 關聯企業등에 配布하여 過去에서 現在까지의 推移, 現狀레벨(目標와 實績)의 把握 및 他技術部門과의 比較에서 自社技術部門의 位置 및 實態를 提示함으로써 經營資料나 技術開發 및 販賣의 促進獎勵材料로서 有形·無形面에서의 效果를 意圖하고 있다.

##### (ii) 特許情報機關의 利用擴大

데이터베이스를 포함한 外國特許情報機關의 利用에 關해서도 現在는 다윈터社の 온라인단을 活用하고 있으며 各機關의 데이터베이스의 內容을 詳細히 檢討하여 導入되는 것은 積極的으로 導入할 方針에 있다.

또한 데이터베이스는 別途로 重要特許에 關한 調査에 關해서도 현재 사용하고 있는 北美 및 歐州特許駐在員이나 各國의 特許事務所에 進加하여 IIB, 스웨덴 特許廳등의 利用을 檢討中에 있다.

## 4. 特許技術報告會

앞서 말한 年 2회의 全社監査와 別途로 年 1회 定期的으로 特許技術報告會를 開催하여 特許部 및 各技術部門長으로부터 經營者에 대하여 다음과 같은 사항을 報告하고 있다.

① 테마는 當社製品에 關한 内外國特許動向과 當社の 現狀과 對應

② 總括로서 과거 1年間의 特許業務全般에 關한 綜合

③ 出願 및 登錄狀況에 關한 關聯他社와 當社の 動向

④ 重要特許 및 技術上的 問題點과 對策

⑤ 保有特許와 그 活用狀況

⑥ 技術導入提供狀況等

報告會는 自·他社特許情報를 中心으로 한 國際·全國·業界 各水準에서 當社 特許戰略의 位置 및 社内 各 기술부문의 特許活動狀況이 比較할 수 있는 상태에서 一目瞭然하게 다시 年次別變化 및 傾向도 쉽게 把握되고 經營陣에게는 有効한 情報源의 하나가 되고 있다. ☺