

신개념 축소형 배전반 '다적재 멀티형 수배전반' 출시

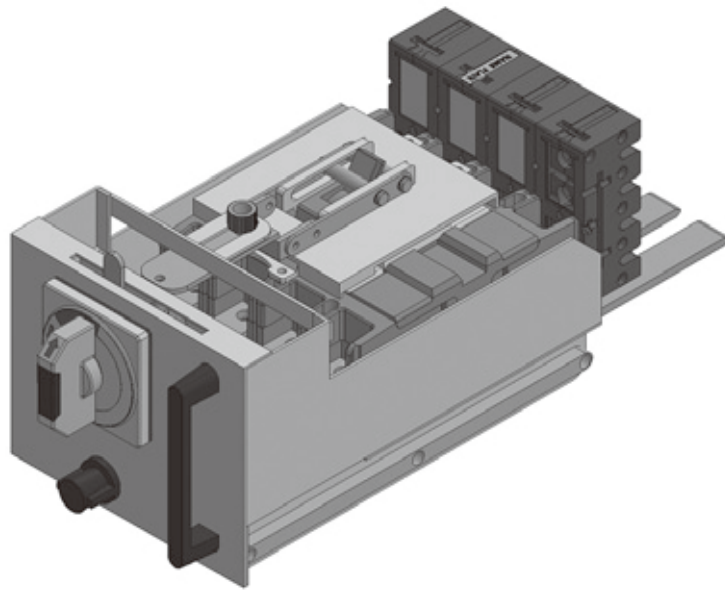

엔피산업전기(대표 이경수)는 영구적인 코팅 기술을 활용한 고(高)열방사 부스바 및 알루미늄 부스바를 채용한 축소형 수배전반을 국내 최초로 개발했다. 수배전반 뿐만 아니라 MCC(전동기 제어반)와 분전반에도 적용이 가능하며, 방사율이 높은 비금속 소재를 배전반 도체에 코팅해 전력 손실을 절감시켰다.

또한 알루미늄과 구리 부스바에 모두 적용이 가능하고 알루미늄 프레임 채용, 철에 비해 가볍고 견고하다.

특히 기존 제품과 비교해 크기가 대폭 축소된 것이 특징이다. 저압반의 경우 높이(2350 → 2,000mm)와 깊이(1800 → 1,300mm)가 용량에 상관없이 감소되었으며, MCC도 단독면의 경우 40% 이상 부피가 축소되어 고정단면형은 최대 60%까지 사이즈를 줄일 수 있다.

또한 자체 개발한 멀티유닛을 활용해 배전반에 최대 40개의 차단기를 전선없이 꽃음식으로 연결할 수 있다. 이를 통해 최대 40% 가량의 원가 절감과 함께 설치장소 축소, 안전성 향상 등의 효과가 기대되는 제품이다. 